

Enterprise IP Solutions

OfficeServ 디지털 전화기 사용설명서

DS-5014S / DS-5007S / DS-5000S



A 급 기기(업무용 정보통신기기)



이 기기는 업무용으로 전자파 적합 등록을 한 기기이오니 판매자 또는 사용자는 이 점을 주의하시기 바라며, 만약 잘못 판매 또는 구입하였을 때에는 가정용으로 교환하시기 바랍니다.

본 제품은 A 급 기기로서 전자파 장애 검증을 합격한 기기임.



안전을 위한 주의사항

사용자의 안전과 재산상의 손해를 예방하기 위한 내용입니다. 아래의 내용을 잘 읽고 제품을 올바르게 사용해 주십시오.

경고, 주의, 참고 표시의 의미 설명

 경고	경고하는 내용 신체적인 상해를 방지하기 위하여 독자가 따라야 하는 정보를 제공합니다.
 주의	주의할 내용 서비스 장애나 시스템 손상을 방지하기 위하여 독자가 따라야 하는 정보를 제공합니다.
	참고할 내용 본문 내용에 대한 추가적인 정보를 제공합니다.

각 항목에 표시되어 있는 기호

	일반적인 주의를 표시합니다.
	제품의 취급에 따라, 그 행위를 금지하고자 할 때 표시합니다.
	사용자에게 특정 행위를 지시하고자 할 때 표시합니다.

경 고

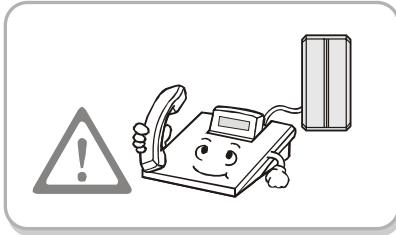

이 제품은 제한 전원 시험(Limited Power Source Test)을 만족한 시스템 제품에만 사용되어야 합니다.



전화기 옆에 꽃병, 화분, 컵, 화장품, 약품 등 물이 들어 있는 용기를 두지 마십시오.

전화기의 안에 물이 들어가게 되면 화재, 감전의 원인이 될 수 있습니다.



먼지가 많은 장소나 온도 변화가 심한 장소에 전화기를 두지 마십시오.

화재, 감전의 원인이 될 수 있습니다.



열기구(담배 불, 난방기...) 가까운 곳에 전화기를 설치하지 마십시오.

화재, 감전의 원인이 될 수 있습니다.

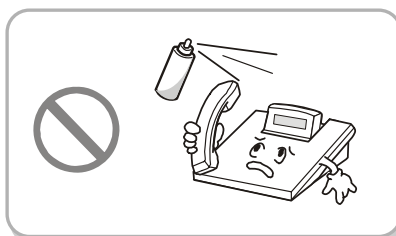

가연성 스프레이, 인화성 물질 등을 전화기와 가까운 곳에서 사용하거나 보관하지 마십시오.

화재, 감전의 원인이 될 수 있습니다.

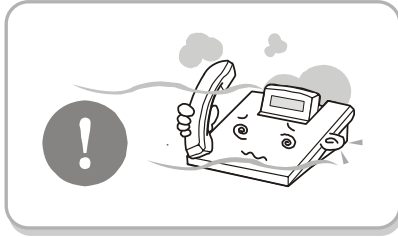

전화기에서 이상한 소리, 냄새, 연기가 나면 즉시 전화선을 뽑고 서비스 센터로 연락하십시오.

화재, 감전의 원인이 될 수 있습니다.

주의



전화기를 청소할 때에는 부드러운 마른 헝겊으로 닦아 주십시오. 왁스, 벤젠, 알코올, 신나, 모기 약, 방향제, 윤활제, 세정제 등의 화학약품을 사용하지 마십시오.

화학 약품 사용은 전화기의 탈색이나 손상의 원인이 됩니다.

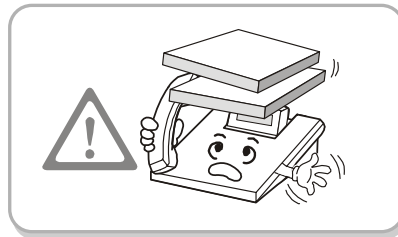

전화기 위에 무거운 물건을 올려 놓지 마십시오.

전화기의 부품이 손상되어 전화기가 고장 날 수 있습니다.

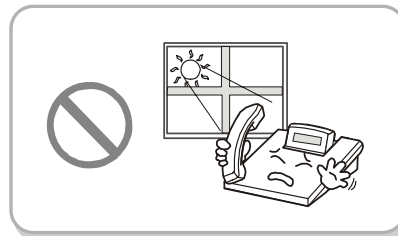

불안정한 곳이나 직사광선이 비추는 곳에 전화기를 설치하지 마십시오.

전화기의 부품이 손상되어 정상적으로 작동하지 않을 수 있습니다.

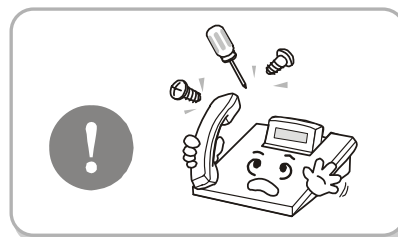

사용자 임의대로 전화기를 분리, 수리, 개조하지 마십시오.

전화기를 수리할 필요가 있을 때에는 제품을 구입한 대리점이나 저의 회사 서비스 센터로 연락 바랍니다.

차 례

안전을 위한 주의 사항

경고, 주의, 참고 표시의 의미 설명	2
각 항목에 표시되어 있는 기호	2
경고	3
주의	4

준비하기

주요 기능	6
전화기의 앞면	8
설치하기	9

미리 알아두기

음량 조절	10
문자 입력 방법	11
LED 표시등	13

사용하기

전화 걸기	14
전화 받기	17
통화 도중 사용 기능	19

부 록

이럴 땐 이렇게	23
제품 제원	24
제품보증서	

준비하기

준
비
하
기

미
리
알
아
두
기

사
용
하
기

부
록

주요 기능

대리 응답



다른 자리에서 벨이 울릴 때 내 전화기로 당겨 받을 수 있습니다.

자동 재다이얼



상대방이 통화 중일 때 자동 재다이얼 통화 예약, 대기 기능을 사용하여 통화가 끝나자마자 바로 연결할 수 있습니다.

통화 보류



통화 도중에 급한 일이 생기거나 다른 전화가 왔을 때 상대방을 잠시 기다리게 하고 일을 처리한 후 다시 통화할 수 있습니다.

송화 차단



통화 도중 상대방의 말은 계속 들을 수 있지만 자신의 말이나 소리는 상대방에게 들리지 않도록 할 수 있습니다.

통화 전환



통화를 하다가 상대방이 다른 사람과 통화 연결을 요청할 경우 전화를 돌려줄 수 있습니다.

발신자 정보 확인



전화가 왔을 때 발신자의 번호와 이름이 LCD 화면에 표시됩니다.

단축 다이얼

[단축 다이얼]



자주 사용되는 전화 번호는 단축 다이얼 번호로 기억시켜 두었다가 해당하는 단축 번호 버튼만 눌러 편리하게 전화 걸 수 있습니다.

착신 전환

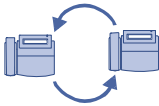

다양한 경우별(무조건, 통화 중, 무응답)로 내 자리로 걸려오는 전화를 다른 내선으로 전환시킬 수 있습니다.

착신 거부



전화를 받고 싶지 않을 때 착신 거부 기능을 지정하면 전화가 와도 전화벨이 울리지 않습니다.

회의



통화 도중 다른 사람과 함께 회의를 하고 싶을 때에는 회의 버튼을 눌러 최대 5 명이 함께 통화할 수 있습니다.

방송



급히 공지할 연락 사항이 있을 때 방송 기능을 사용하면 일일이 전화해서 알릴 필요 없이 다른 사람들의 전화기 스피커나 외부의 스피커를 통해 방송할 수 있습니다.



참고

이 사용 설명서에 없는 기능에 대한 설명은 삼성전자 e-manual 사이트 (<http://www.samsungdocs.co.kr>)에 있는 테크니컬 매뉴얼을 참조하시기 바랍니다.

전화기의 앞면

준
비
하
기

미
리
알
아
두
기

사
용
하
기

부
록

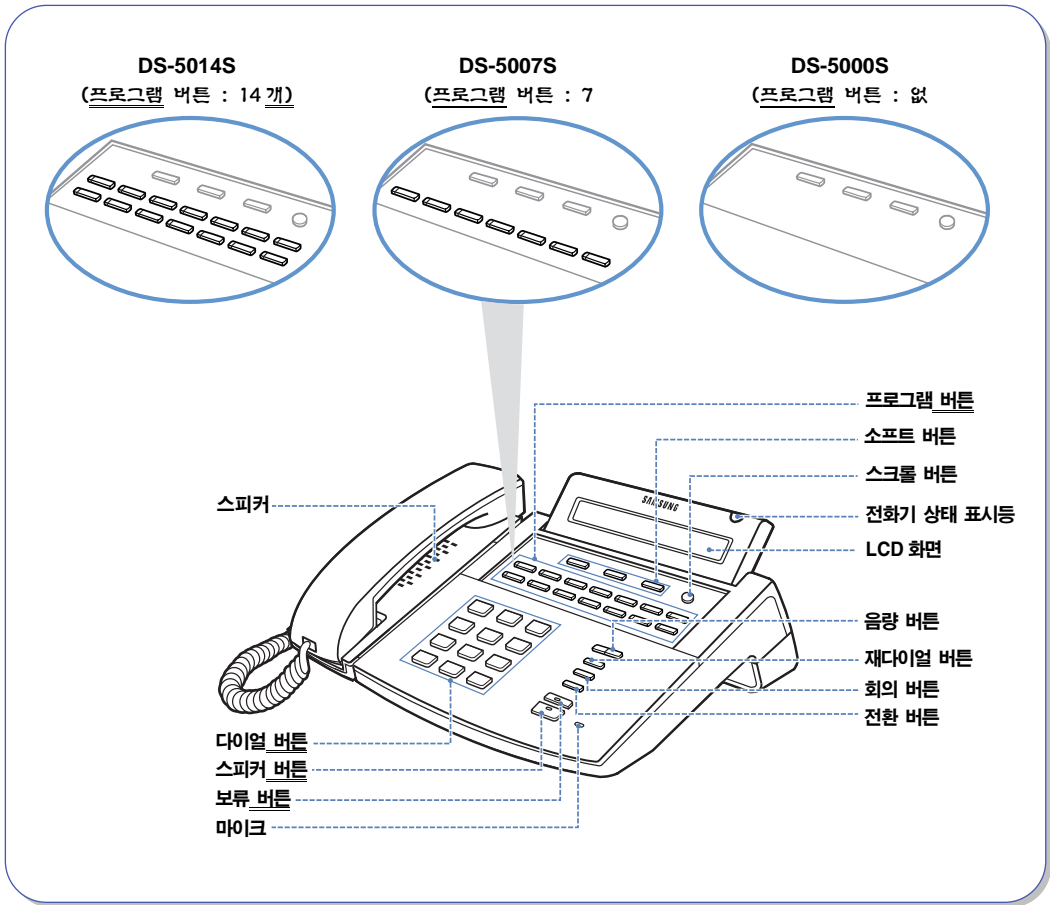

설치하기

- 1** 전화기의 수화기 연결 잭에 수화기를 연결합니다.
- 2** 전화기의 전화선 연결 잭에 전화선을 연결합니다.

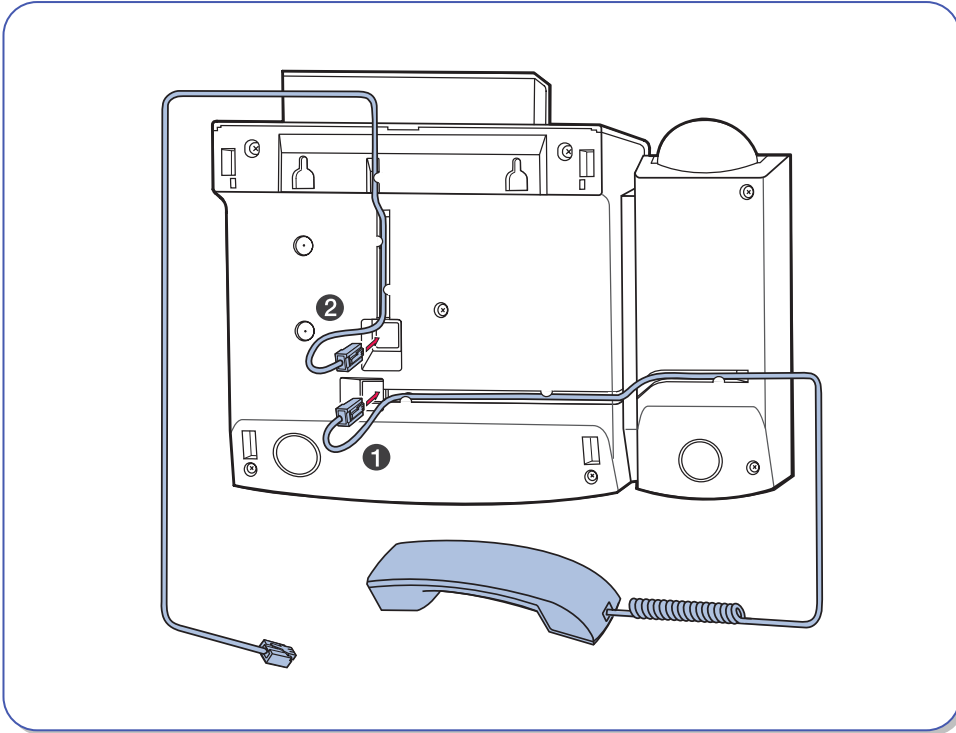

미리 알아두기

음량 조절

[음량] 버튼을 사용하여 수화기, 스피커폰, 전화 벨 소리의 음량을 조절합니다.

수화기/스피커폰 음량 조절

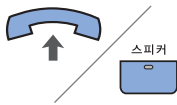

- 1 수화기의 음량을 조절하려면 수화기를 듭니다.
스피커폰의 음량을 조절하려면 [스피커] 버튼을 누릅니다.



- 2 음량을 크게 하려면 [음량] 버튼을 누릅니다.



- 3 음량을 작게 하려면 [음량] 버튼을 누릅니다.

전화벨 음량 조절

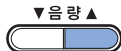

- 1 전화벨 음량을 크게 하려면 전화벨이 울리는 상태에서 [음량] 버튼을 누릅니다.



- 2 전화벨 음량을 작게 하려면 전화벨이 울리는 상태에서 [음량] 버튼을 누릅니다.

문자 입력 방법

전화기의 문자 입력(다이얼) 버튼과 A, B 버튼을 사용하여 한글, 영문, 숫자, 특수 문자를 쉽게 입력할 수 있습니다.

문자 입력 시 사용하는 버튼

DS-5014S



DS-5007S

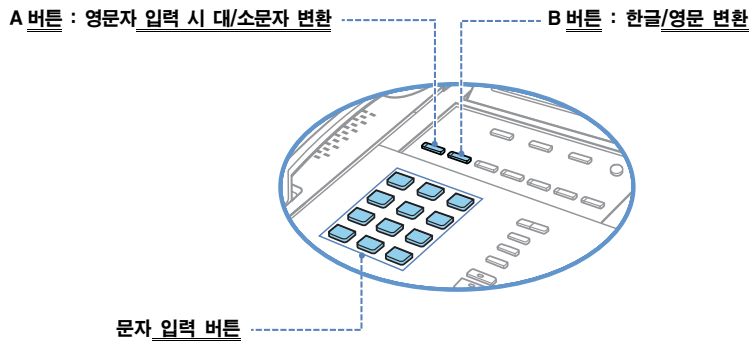

DS-5000S

준비하기

미리알아두기

사용하기

부록

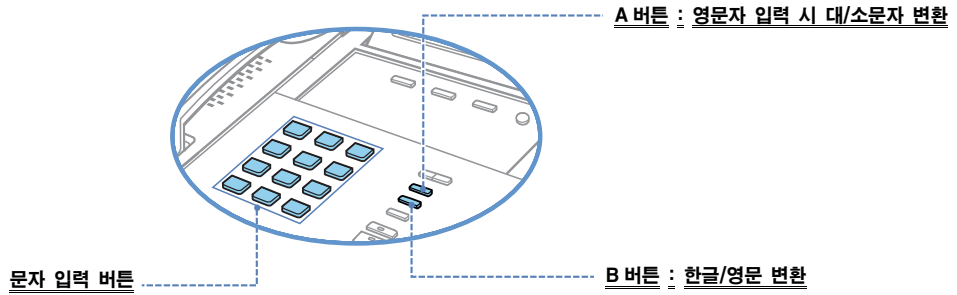







버튼	기능
A	영문 대/소 문자 모드를 선택합니다.
B	한글/영문 입력 모드를 선택합니다.
음량	커서를 이동합니다. 입력하려는 문자 버튼이 이전 문자를 입력 할 때와 동일할 경우는 [음량] 버튼을 눌러 커서를 오른쪽으로 한 칸 이동합니다.

- **한글 입력** : B 버튼을 눌러서 한글 모드를 선택한 후 문자 입력 버튼을 눌러 원하는 글자를 입력하거나 수정합니다.
- **영문 입력** : B 버튼을 눌러서 영문 모드를 선택하고 A 버튼을 눌러 대/소 문자 모드 선택한 후 문자 입력 버튼을 눌러 원하는 글자를 입력하거나 수정합니다.
- **숫자/특수문자 입력** : B 버튼을 눌러서 영문 모드로 선택한 후 문자 입력 버튼을 눌러 원하는 숫자나 특수 문자를 입력하거나 수정합니다.

LED 표시등

프로그램 버튼, [전환] 버튼, [보류] 버튼, [스피커] 버튼에는 LED가 있어 상황에 따라서 불이 켜지거나 꺼집니다.

버튼 LED	LED 상태	기능	
국선 프로그램 	<u>초록색으로 깜박임</u>		
	<u>내 전화기</u>	<u>초록색 켜짐</u>	<u>국선 전화가 왔을 때</u>
	<u>상대방 전화기</u>	<u>빨간색 켜짐</u>	
	<u>내 전화기</u>	<u>초록색 깜박임</u>	<u>통화를 공동 보류 했을 때</u>
	<u>상대방 전화기</u>	<u>빨간색 깜박임</u>	
	<u>내 전화기</u>	<u>초록색 깜박임</u>	<u>통화를 개별 보류 했을 때</u>
	<u>상대방 전화기</u>	<u>빨간색 켜짐</u>	
	<u>내 전화기</u>	<u>노랑색 깜박임</u>	<u>전화가 재착신 될 때</u>
<u>상대방 전화기</u>	<u>빨간색 켜짐</u>		
내선 프로그램 	<u>빨간색 켜짐</u>		
	<u>빨간색 꺼짐</u>		
기타 프로그램 	<u>빨간색 켜짐</u>		
	<u>빨간색 꺼짐</u>		
전환 	<u>빨간색 켜짐</u>		
	<u>빨간색 꺼짐</u>		
보류 	<u>빨간색 깜박임</u>		
	<u>빨간색 켜짐</u>		
스피커 	<u>빨간색 켜짐</u>		
	<u>빨간색 꺼짐</u>		

사용하기

준
비
하
기

미
리
알
아
두
기

사
용
하
기

부
록

전화 걸기

내선 또는 국선 번호의 전화를 걸 때 사용하는 기능입니다.

내선 전화 걸기

내선 번호로 전화 걸 때 사용하는 기능입니다.



1 수화기를 들고 발신 신호음이 들리는지 확인합니다.

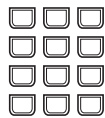

2 내선 번호를 누릅니다.
또는 등록되어 있는 내선 버튼을 누릅니다.



3 상대방이 전화를 받으면 통화를 시작합니다.

- 통화 연결 신호음이 들리지 않고 짧은 주기의 신호음이 들리면, 수신 내선에 음성 방송이나 자동 응답 기능이 설정되어 있는 경우입니다. 이때는 '뚜뚜뚜...' 하는 짧은 주기의 신호음이 끝나면 통화를 시작합니다.

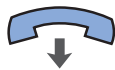

4 통화가 끝나면 수화기를 내려 놓습니다.

국선 전화 걸기

국선 번호로 전화 걸 때 사용하는 기능입니다.



1 수화기를 들고 국선 연결 그룹 번호인 [9]를 누릅니다.
또는 사전에 등록된 국선 버튼을 누릅니다.

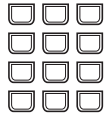

2 발신 신호음이 들리면 상대방의 전화 번호를 누릅니다.



3 상대방이 전화를 받으면 통화 합니다.



4 통화가 끝나면 수화기를 내려 놓습니다.

스피커폰으로 전화 걸기

수화기를 사용하지 않고 스피커폰 모드로 전화를 거는 기능입니다.



1 수화기를 들지 않고 **[스피커]** 버튼을 누릅니다.

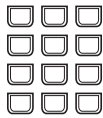

2 상대방 전화 번호를 누릅니다.
또는 등록되어 있는 내선/국선 버튼을 누릅니다.



3 상대방이 전화를 받으면 통화를 시작합니다.

- 통화하다가 수화기를 들면 스피커는 꺼지고 수화기로 통화를 계속 할 수 있습니다.



4 통화가 끝나면 **[스피커]** 버튼을 다시 누릅니다.

국선 재발신

통화를 마치고 바로 다른 번호로 통화하고자 할 때 사용하는 기능입니다.



- 1 통화가 끝나면 **[재발신]** 버튼을 누릅니다.
또는 LCD 화면에서 **[재발신]** 항목 위치에 해당하는 소프트 버튼을 누릅니다.

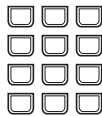

- 2 발신 신호음이 들리면 전화 번호를 누릅니다.

재다이얼

가장 최근에 전화를 건 국선 전화로 전화를 거는 기능입니다.



- [재다이얼]** 버튼을 누릅니다.
또는 재다이얼 기능 코드인 **[1]▶[9]**를 누릅니다.

전화번호 저장

방금 통화 한 번호를 나중에 다시 사용하기 위해 저장하는 기능입니다.



- 전화를 끊기 전에 **[저장]** 버튼을 누릅니다.
또는 LCD 화면에서 **[저장]** 항목 위치에 있는 소프트 버튼을 누릅니다.

저장된 번호로 전화 걸기

저장되어 있는 번호로 전화를 거는 기능입니다. 저장한 전화번호는 다른 번호가 저장될 때까지 메모리에 저장됩니다.

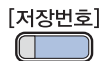

- [저장번호]** 버튼을 누릅니다.
또는 저장 번호 다이얼 기능 코드인 **[1]▶[7]**을 눌러 저장된 번호로 다이얼 합니다.

전화 받기

내선 또는 국선 번호의 전화를 받을 때 사용하는 기능입니다.

수화기로 전화 받기

수화기를 사용하여 전화를 받는 기능입니다.



1 전화벨이 울리면 수화기를 듭니다.



2 상대방과 통화합니다.



3 통화가 끝나면 수화기를 내려 놓습니다.

스피커폰으로 전화 받기

수화기를 사용하지 않고 스피커폰 모드로 전화를 받는 기능입니다.



1 전화벨이 울리면 [스피커] 버튼을 누릅니다.



2 상대방과 통화합니다.



3 통화가 끝나면 [스피커] 버튼을 다시 누릅니다.



참고

전화가 걸려 왔는데 착신 버튼 LED가 깜박이거만 하고 벨이 울리지 않을 경우에는 깜박이는 버튼을 눌러 전화를 받습니다.

대리 응답

다른 내선에 전화가 왔을 때 자신의 전화로 당겨 받을 경우 사용하는 기능입니다.



- 1 다른 자리의 내선 전화기에 벨이 울리면 자신의 수화기를 들고 발신 신호음이 들리는지 확인합니다.



- 2 대리 응답 기능 코드인 [6]▶ [5]를 누릅니다.

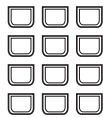

- 3 벨이 울리는 내선 전화번호를 누른 후에 통화합니다.

대기 중인 통화에 응답

내선이나 국선 통화가 대기 중이면 사용자의 전화기에서 전화벨이 울리고 대기중인 통화의 버튼 LED가 초록색으로 깜박입니다. 이렇게 통화가 대기하고 있는 경우에 응답하는 기능입니다.



- 1 대기중인 통화에 응답하려면 LED가 깜박이는 버튼을 누릅니다.

- 이때 자동 보류 기능이 설정되어 있는 전화기이면 자동으로 통화가 보류됩니다.



- 2 통화 중에 다른 전화가 걸려오면 [보류] 버튼을 누른 후에 LED가 깜박이는 버튼을 누릅니다.

통화 도중 사용 기능

내선 또는 국선 통화 도중 사용하면 편리한 기능입니다.

내선 통화 보류

내선 통화 도중 상대방을 잠시 기다리게 하고 일을 처리한 후에 다시 통화하는 기능입니다.



1 현재 통화를 보류하려면 통화 중에 **[보류]** 버튼을 누릅니다.



2 수화기를 내려 놓습니다.



3 다시 통화를 계속하려면 수화기를 들고 **[보류]** 버튼을 다시 누릅니다.



참고

- 내선 통화 중에 다른 국선 버튼이나 LED 가 깜박이는 Call 버튼을 누르게 되면 내선 통화가 끊어집니다.
- 통화가 보류되면 상대방은 시스템에 설정된 것에 따라 음악이나 보류 음성 안내 메시지를 듣게 됩니다.
- 설정한 보류시간을 초과한 보류 내선에는 전화가 다시 걸립니다. 이 때 보류된 통화의 버튼이 천천히 깜박입니다. 시스템에 설정된 시간 내에 보류 재착신에 응답하지 않으면, 사내 교환원에게 연결됩니다.

준
비
하
기

미
리
알
아
두
기

사
용
하
기

부
록

국선 통화 보류

국선 통화 도중 상대방을 잠시 기다리게 하고 일을 처리한 후에 다시 통화하는 기능입니다.



- 1 현재 통화를 보류하려면 통화 중에 **[보류] 버튼**을 누릅니다. 보류된 국선 버튼의 LED가 초록색으로 깜박이고, 다른 전화기에서는 빨간색으로 깜박입니다.



- 2 보류된 통화를 다시 하려면 초록색으로 깜박이는 국선 버튼을 누르고 상대방과 통화합니다.



참고

- 전화기에 국선 통화 자동 보류를 설정해 두려면 이 설명서의 '전화기 설정(프로그래밍)'의 '110 가입자 기능 사용/해제 지정' 설명 부분을 참조하시기 바랍니다.
- [보류] 버튼을 한 번 누르면 다른 전화기에서도 보류된 상대방과 통화가 가능합니다.
- [보류] 버튼을 연속하여 두 번 누르면 보류시킨 전화기에서만 다시 상대방과 통화가 가능합니다.

송화(발신자쪽 소리) 차단

내선 통화 도중에 상대방의 말은 계속 들을 수 있지만 자신의 말이나 소리는 상대방에게 들리지 않도록 하는 기능입니다.

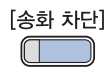

- 1 **[송화 차단] 버튼**을 누릅니다. 또는 LCD 화면에서 **[송화 차단]** 항목 위치에 있는 소프트 버튼을 누릅니다. 그러면 **[송화 차단] 버튼**에 LED가 빨간색으로 켜집니다.

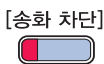

- 2 송화 차단 기능을 해제하려면 LED가 켜져 있는 **[송화 차단] 버튼**을 누릅니다.

통화 전환

국선 통화를 하다가 상대방이 다른 사람과 통화 연결을 요청할 경우에 전화를 돌려주는 기능입니다.



1 [전환] 버튼을 누릅니다.

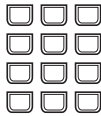

2 돌려주려는 내선 번호나 국선 번호를 누릅니다.



3 전화를 끊습니다.

- 다른 사람에게 무조건 전화를 돌려주려면 전환 벨이 울릴 때 전화를 끊습니다. 또는, 돌려주려는 상대방이 전화를 받을 때까지 기다린 다음 돌려주는 내용을 말한 후에 전화를 끊습니다.



참고

- 전환한 내선에서 응답하지 않거나 통화 전환을 거부하고 전화를 끊은 경우에는 전화를

돌려준 사람에게 국선이 다시 연결 됩니다.

- 전화를 돌려준 사람이 직접 [전환] 버튼을 눌러 돌려준 국선 상대방과 다시 연결할 수 있습니다.

- 전환한 내선이 통화 중이라면 전화를 돌려준 사람은 전화를 끊어 통화를 대기시킵니다.

그러면 통화 중이던 내선에서는 대기 중인 통화가 있음을 알게 됩니다.

준
비
하
기

미
리
알
아
두
기

사
용
하
기

부
록

회의

자신을 포함하여 최대 5명(내선/국선)까지 회의에 참가 시켜 동시에 통화할 수 있는 기능입니다.



- 1 통화 도중 다른 사람을 통화해 참가 시키려면 **[회의] 버튼**을 누릅니다.
그러면 '뚜..'하는 다자 통화 신호음이 들립니다.

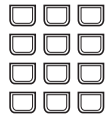

- 2 통화해 참가 시키려는 내선 번호나 국선 번호를 누릅니다.



- 3 상대방과 연결되면 **[회의] 버튼**을 두 번 누릅니다.
그러면 세 명이 동시에 통화할 수 있습니다.



참고

- 회의에 추가하려는 상대방과 연결 되지 않으면 [회의] 버튼을 다시 눌러 통화 모드로 돌아갑니다.
- 다자 통화 도중 퇴장 시키려는 통화자가 있으면 [회의] 버튼을 누른 후에 퇴장 시킬 상대방의 전화 번호를 누릅니다.
그리고 다시 [회의] 버튼을 눌러서 다자 통화를 재개합니다.

부 록

이럴 땐 이렇게

전화기 사용 도중 주로 발생 할 수 있는 문제와 해결 방법입니다. 서비스 센터에 수리를 의뢰하기 전에 점검해 보십시오.

? 수화기를 들거나 [스피커] 버튼을 눌렀는데 ‘뚜’ 하는 발신 신호음이 들리지 않을 때

수화기와 전화선이 전화기의 수화기 연결 잭과 전화선 연결 잭에 제대로 연결되어 있는지 확인합니다. (이 설명서의 ‘설치하기’ 설명 부분을 참조 하십시오.)

? 벨이 울리지 않거나 소리가 너무 작을 때

[음량] 버튼을 눌러 전화 벨 음량을 높입니다.

? 전화기 사용 도중 LCD 화면에 아무 것도 나타나지 않을 때

전화선이 전화기의 전화선 연결 잭에 제대로 연결 되었는지 확인합니다.
(이 설명서의 ‘설치하기’ 설명 부분을 참조 하십시오.)

? 발신자 정보 표시(Caller ID)가 LCD 화면에 표시되지 않을 때

- 시스템에 발신자 정보 표시 기능이 사용 가능하도록 설정되었는지 확인합니다.
- 발신자 정보 서비스를 전화 회사에 신청했는지 확인합니다.
- 발신자 자신이 전화 번호 발송 중지를 전화 회사에 요청한 경우에는 표시되지 않습니다.
- 발신자가 발신자 정보를 제공할 수 없는 지역에서 전화를 건 경우(예: 국제 전화)에는 표시되지 않습니다.
- 발신자가 공중 전화로 전화를 건 경우에는 표시되지 않습니다.
- 전화 회사로부터 받은 발신자 정보가 손상된 정보인 경우에는 표시되지 않습니다.
- 전화 회사가 발신자 정보를 보내지 않는 경우에는 표시되지 않습니다.

? 알람이 정해진 시각에 울리지 않을 때

- 전화기에 현재 시각이 정상적으로 설정되어 있는지 확인합니다.
- 알람 설정이 되어 있는지 확인합니다. (시스템 관리자에게 문의하시기 바랍니다.)

제품 제원

DS-5014S/5007S/5000S 전화기의 제원 및 특징은 다음과 같습니다.

전화기 종류	DS-5014S	DS-5007S	DS-5000S
<u>항목</u>			
<u>무게(g)</u>	<u>830</u>		<u>820</u>
<u>크기(mm)</u>	<u>235(가로) X 206(세로) X 100 (높이)</u>		
<u>온도()</u>	<u>0~45</u>		
<u>습도(%)</u>	<u>10~90</u>		
<u>프로그램 버튼 수</u>	<u>14 개</u>	<u>7 개</u>	<u>없음</u>
<u>AOM</u>	<u>64 버튼 AOM 연결 가능</u>		
<u>스피커론 통화</u>	<u>제공함</u>		
<u>LCD</u>	<u>2Line LCD</u> <u>[16 Character : 한글]</u>		
<u>버튼 종류</u>	<u>Dual LED 버튼</u>		
<u>전화선 굵기</u>	<u>26AWG 이상</u>		

준
비
하
기

미
리
알
아
두
기

사
용
하
기

부
록

제품보증서

제품명		모델명	
구입일	년 월 일	SERIAL NO	

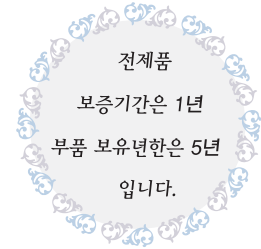

서비스에 대하여 :

- 저희 삼성전자에서는 품목별 소비자 피해보상 규정에 따라 아래와 같이 제품에 대한보증을 실시합니다.
- 제품 고장발생시 구입대리점으로 연락하기 바랍니다.
- 보상 여부 및 내용통보는 요구일로부터 7일 이내에, 피해보상은 통보일로부터 14일 이내에 해결하여 드립니다.

무료서비스

구입 후 1년(제품 보증기간) 이내에 제품이 고장날 경우에만 무료서비스를 받을 수 있습니다
 ※ 일반제품을 영업용으로 전환하여 사용할 경우의 보증기간은 절반으로 단축 적용됩니다.

소비자 피해유형		보상내역	
		보증기간이내	보증기간이후
구입 후 10일 이내에 중요 이상 발생 시		교환 또는 환불	
구입 후 1개월 이내에 정상적인 상태에서 성능, 기능상의 이상 발생 시		제품교환	
수리 가능	제품 하자로 인한 고장 발생 시	무료 수리	유료 수리
수리 불가능	수리용 부품은 있으나 수리 불가능 시 (부품보유기간이내)	제품교환 또는 환불	정액 감가상각 후 환불
	수리용 부품이 없어 수리 불가능 시 (부품보유기간이내)		정액 감가상각 금액에 10% 가산하여 환불

유료서비스

1) 고장이 아닌 경우

고장이 아닌 경우 서비스를 요청하면 요금을 받게 되므로 반드시 사용설명서를 읽어주시시오. (수리가 불가능한 경우 별도기준에 준함)

2) 소비자 과실로 고장인 경우

- 소비자의 취급 부주의 또는 함부로 수리, 개조하여 고장 발생 시
- 전기용량을 틀리게 사용하여 고장이 발생된 경우
 예) 110V 제품을 220V 전원에 사용한 경우
 - 설치후 이동시 떨어뜨림 등에 의한 고장, 손상 발생 시
 - 당사에서 미지정된 소모품, 옵션품사용으로 고장 발생시
 - 삼성전자 대리점이나 서비스 센터 기사가 아닌 사람이 수리하여 고장 발생시

3) 그밖의 경우

천재지변(화재, 연해, 수해 등)에 의한 고장 발생 시
 충격전압을 보호할 수 없는 불안전한 전원에서 사용한 경우
 소모성 부품의 수명이 다한 경우 (배터리 등)